

Basisopstelling 7

Groep 7 en 8

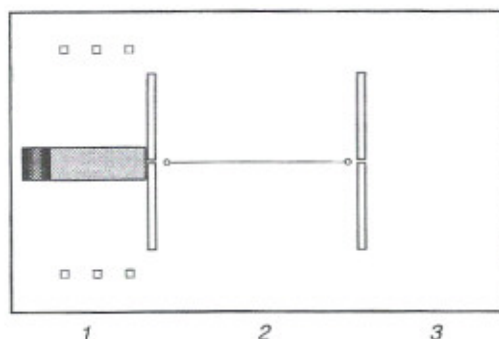

Begin
Vervolg

Vrij ballen
Vak 1 Blokjes-trefbal met afweren
Vak 2 Twee-partijen vangbal
Vak 3 Doel-jagerbal
Evaluatie

Slot

Materiaal
4-6 banken
2 korfbalpalen
lange mat
basket
3-4 matten
lintjes
blokken
ballen
pilonnen
toversnoer(en)
lange springtouwen

Extra materiaal
3 foamballen
2 goed stuitende zachte ballen
bijv. butterflyballen

Begin

Vrij ballen

Let op: de kinderen mogen *niet* aan het toversnoer en de lintjes trekken, anders kunnen de palen omvallen!
De leerkracht kan tijdens (of voor) het vrij ballen een aantal materialen verplaatsen.

Vak 1: drie of vier matten pakken en een neutrale zone maken. Na het vrij ballen de drie blokken op 1 m van de muur (op de volleybalzijlijn) zetten en twee foamballen neerleggen.

Vak 2: het toversnoer op reikhoogte (ca. 2 m) hangen. Vak 2 is groter dan eenderde van de zaal.

Vak 3: het basketbalbord zo laag mogelijk hangen. Lintje(s), foambal en verlosbal klaarleggen.

Vervolg

Spelen in drie vakken

Vak 1

Blokjes-trefbal met afweren

Twee partijen proberen van achter de lange mat, met een foambal de kinderen van de andere partij af te gooien of hun blokjes om te gooien. Tevens proberen zij ervoor te zorgen zelf niet afgegooid te worden en verdedigen zij hun eigen blokjes.

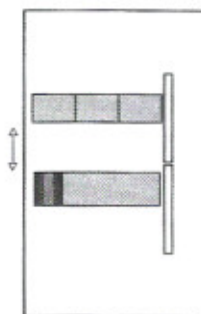

Uitleg

Geef een voorbeeld met twee partijen van drie kinderen.

Spelbegin

Alle kinderen van partij A en B staan aan weerszijden van de lange mat. De partij die verloren heeft krijgt de bal en het spel begint.

*Verbreed de neutrale zone met matten
1-3 meter*

Speleinde

Als één partij alle kinderen van de andere partij afgegooid heeft of drie blokjes zijn omgegooid, heeft die partij gewonnen. Het staat 1-0 en het spel begint opnieuw, waarbij de verliezende partij de bal krijgt.

Regels

- Alle kinderen hebben een blokje.
- Je mag lopen met de bal.
- Je mag niet op of over de lange mat komen.
- Word je geraakt dan ben je af en moet je aan de kant op de bank!
- Afgooien via de grond of de muur telt ook.
- Afwerpen mag, maar alleen met de binnenkant van de handen. De bal mag ook gevangen worden.
- Wie de bal probeert te vangen, maar hem toch laat vallen is ook af.
- Als de bal in de neutrale zone blijft liggen, mogen beide partijen op hun mat komen om de bal te pakken.

Extra regel

Je bent niet af als een partijgenoot er in slaagt de bal te vangen nadat jij geraakt bent.

Aanpassingen

Breng een tweede foambal in het spel, zodra de kinderen het spel goed door hebben (minder conflicten).

Als er nauwelijks wordt af- en omgegooid:

- zet de blokjes 1 m verder het veld in (dichterbij)
- zet meer blokjes neer
- gebruik pilonnen in plaats van blokjes (groter, dus eenvoudiger te raken).

Als er te makkelijk wordt af- en omgegooid:

- alleen een rechtstreekse treffer telt; via de grond of muur is niet af
- verbreed de neutrale zone met matten (zie tekening).

Ook als er te hard gegooid wordt, de neutrale zone verbreden. Als de bal in de neutrale zone blijft liggen, mogen beide partijen op hun eigen mat komen om de bal te pakken.

Zoek naar de juiste verhouding tussen aanval en verdediging. Dit kan betekenen dat alleen de blokjes van de winnende partij dichterbij worden gezet.

Als kinderen te lang aan de kant zitten, verlosmogelijkheden aanbieden:

- wanneer een blokje van de tegenpartij omgegooid wordt, mogen alle kinderen (van de eigen partij) die af waren, weer meedoen; ze zijn weer vrij!; het omgegooide blokje moet blijven liggen, het spel gaat verder
- bij een vangbal mag een partijgenoot (de eerste die af was) weer meedoen.

Tactiek

Balbezittende partij:

- snel gooien, anders lopen de kinderen weg
- gooi niet van achteruit het veld, maar loop naar de mat of speel over met iemand die bij de lange mat staat. Denk na of het slimmer is op een blokje of op één van de kinderen te mikken; zijn er minder (recht-opstaande) blokjes of kinderen en moeten er kinderen bevrijd worden of niet.

Niet-balbezittende partij:

- ga zo ver mogelijk achteruit voor de blokjes staan, als de tegenpartij de bal heeft
- 'Probeer een makkelijke bal te vangen'
- 'Probeer de bal, voordat deze het blokje raakt, te vangen of (als de bal al gestuit heeft) tegen te houden.'

Opmerkingen

Dit spel vraagt veel aandacht van de leerkracht.

Trefbal in de breedte van de zaal is alleen mogelijk met foamballen of andere zachte ballen; met volleyballen krijg je ongelukken!

Suggestie

Om samenspel te bevorderen kan de volgende regel worden ingevoerd: 'Je mag *niet* lopen met de bal!'

Vak 2

Twee-partijen vangbal

Twee partijen proberen de bal over het toversnoer, bij de andere partij op de grond te gooien. De andere partij probeert dat te voorkomen door de bal te vangen.

Uitleg

Geef een voorbeeld met twee partijen van drie kinderen.

Spelbegin

De wachtende (derde) partij komt in de plaats van de verliezende partij. De nieuwe partij krijgt de bal, beide partijen staan klaar in hun veld. Gescoorde punten van het vorige (verloren) spel blijven staan, met andere woorden de partij kan al 1 of 2 punten hebben bij het begin van de nieuwe wedstrijd.

Speleinde

Als één partij 3 punten gescoord heeft.

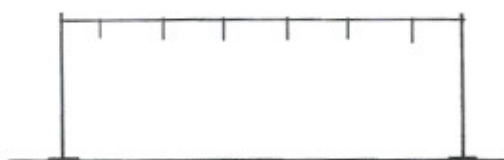
*Regels*

- Het veld loopt door tot aan de muur.
- Het snoer op reikhoogte van de kinderen (2 m).
- De lintjes aan het toversnoer vergroten de zichtbaarheid van het snoer tijdens het spel. De bal moet over het toversnoer gegooid worden.
- Als de bal bij de een partij (binnen het veld) op de grond komt krijgt de andere partij een punt; probeer de bal dus te vangen.
- Als de bal (niet aangeraakt) buiten het veld gegooid wordt, is de bal ongeldig (geen punt).

Puntentelling

De wachtende partij houdt de punten bij door middel van pilonnen. Bij een punt wordt een pilon neergezet; bij 3 pilonnen is de strijd gewonnen en moet er gewisseld worden.

Gescoorde punten van het vorige (verloren) spel blijven staan, met ander woorden een partij kan al 1 of 2 punten hebben bij het begin van de nieuwe wedstrijd! Anders wordt steeds dezelfde partij winnaar.

Extra regels

- Wordt de bal onder of tegen het toversnoer gegooid: bal ongeldig (geen punt).
- Bal op de lijn is geldig (1 punt).
- Een bal die aangeraakt wordt en dan buiten de lijnen stuit is een punt voor de tegenpartij.
- Een bal op je *eigen* veld laten vallen is een punt voor de tegenpartij.

Techniek

De nadruk ligt in dit spel op tweehandig bovenhands (zie tekening) werpen, omdat de kinderen dan meestal zuiverder mikken.

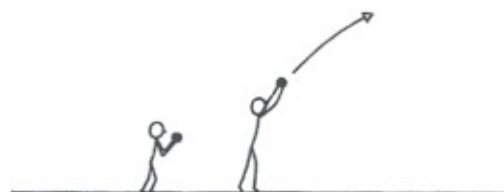
*Aanpassingen*

Als er nauwelijks wordt gescoord:

- maak het vak groter
- hang het toversnoer lager.

Als er teveel wordt gescoord:

- maak het vak kleiner
- speel het spel met een 'moeilijkere' bal: van makkelijk naar moeilijk: ballon – foambal – butterflybal – volleybal (harder) - airbal/handbal (handbalgrootte) – tennisbal (kleinste)
- hang het toversnoer eventueel hoger.

De bal mag één keer stuiten.

Tactiek

Aanval: maak schijnbewegingen en gooi de bal in de hoeken achterin (lange bal) of vlak over het toversnoer (korte bal).

Verdediging: stel je goed op in het midden van je veld en houd ogen en handen steeds gericht op de bal.

Groepsgrootte

Maximaal 4 tegen 4, dus:

6 kinderen – 3 tegen 3

7 kinderen – 4 tegen 3

8 kinderen – 4 tegen 4

9 kinderen – 3 partijen van 3

10 kinderen – 4 tegen 3 tegen 3 etcetera.

Opmerkingen

Kinderen vragen vaak of ze ook mogen volleyballen; vertel dat dit spel (vangbal) daar een voorbereiding op is en dat volleybal in een latere les aan de orde komt (zie Basisopstelling 10). Omdat volleybal (technisch) moeilijk is, moeten de kinderen eerst laten zien dat ze vangbal beheersen! Als de kinderen bekend zijn met volleybaltechnieken, kunnen volleybalvormen gespeeld worden (zie Basisopstelling 10, 14 en 15).

Suggesties

Laat de kinderen zelf de keus laten of ze met of zonder punten willen spelen.

Wissel om de paar minuten (eierwekker/stopwatch) van medespeler.

Vak 3**Doel-jagerbal**

De jager (lintje) probeert met een foambal de hazen af te gooien. De hazen proberen te ontkomen en kunnen de hazen die af zijn bevrijden, door de 'verlosbal' door de basket te gooien.

Herhaling van het spel uit Basisopstelling 3.

Uitleg

Laat de kinderen de spelregels herhalen.

Spelbegin

De jager kiest een nieuwe jager en geeft de bal over. Iedereen is weer vrij.

Speleinde

Er zijn twee mogelijkheden om het spel te beëindigen:

- de jager heeft iedereen afgegooid
- de kinderen hebben de verlosbal tweemaal door de basket gegooid.

Regels, aanpassingen en tactiek

Zie Basisopstelling 3.

Suggestie

Jagerbal met twee jagers en één bal, waarbij de balbezittende jager niet mag lopen met de bal.

Wisselen

- 'Ging het trefbal leuk?' 'Zo nee, waarom niet?'
- Is het slim (bij trefbal) als je vaak ballen probeert te vangen (en het mislukt vaak)?
- Hoe ging vangbal? Als er over het algemeen weinig gescoord wordt (er wordt goed gevangen), dan kan de volgende keer (in Basisopstelling 10) volleybal geïntroduceerd worden.
- 'Wie is er jager geweest en heeft kunnen winnen?' 'Welke tactiek volgde je?'

Slot**Evaluatie**

Praat nog even na over de spelletjes (zie Wisselen).